

### Verbinder CN CC 41 Stabil

Gruppe: 1326

#### Einsatz

Komplett-Verbindungselement für Rahmenkonstruktionen aus Montageschienen. Ausführung W für Anbindungen an Wand, Boden oder Decke.

- ◆ Schnell-Verbindungstechnik für 90°- und 45°-Knoten des Schienensystems 41.
- ◆ Verriegelt automatisch durch Druck auf den Schraubenkopf und fixiert zugleich das Eigengewicht.
- ◆ Sichere form- und kraftschlüssige Verbindung. Gezahnte Gewindeplatte mit Spannschraube M10. Hohe Steifigkeit durch hochfesten Werkstoff und Formgebung.

#### Technische Daten

Materialstärke Montageschiene [mm]	FZ [kN]	FQ [kN]
1,5	3,0	2,3
2,0	3,5	2,3
2,5	3,5	3,5
3,0	3,5	3,5

Anzugsdrehmoment: 50 Nm

Material: Stahl, galvanisch verzinkt

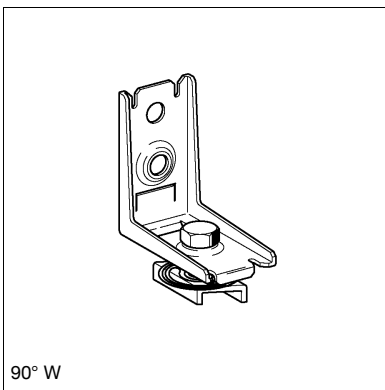

#### Zulassungen / Konformität



Dieses Produkt wurde mit dem "Gütezeichen Rohrbofestigung" ausgezeichnet und unterliegt der Fremdüberwachung nach RAL GZ-655.

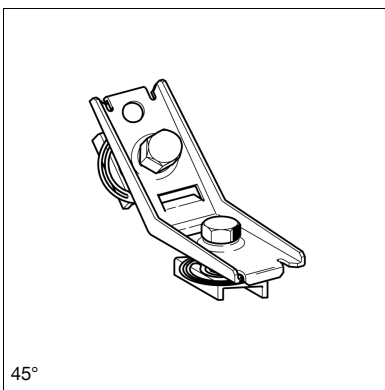

Typ	G [kg]	Verp. [Stück]	Artikel- Nr.
CC 41-90° Stabil	0,23	25	<b>191675</b>
CC 41-90° W Stabil	0,17	25	<b>191684</b>
CC 41-45° Stabil	0,23	25	<b>191882</b>
CC 41-45° W Stabil	0,17	25	<b>191891</b>

