

### Verbinder CN CC 27-90°

Gruppe: 2726

#### Einsatz

Komplett-Verbindungselement für Rahmenkonstruktionen aus Montageschienen MS 27. Ausführung W für Anbindungen an Wand, Boden oder Decke.

- ◆ Schnell-Verbindungstechnik für 90° Knoten des Schienensystem 27.
- ◆ Verriegelt automatisch durch Druck auf den Schraubenkopf und fixiert zugleich das Eigengewicht.
- ◆ Sichere form- und kraftschlüssige Verbindung. Gezahnte Gewindeplatte mit Spannschraube M8. Hohe Steifigkeit durch hochfesten Werkstoff und Formgebung.

#### Technische Daten

Nennlast:  $F_{X_{\text{Schub}}} = 0,8 \text{ kN pro Verbinder}$

Anzugsmoment: 10 Nm

Material: Stahl, galvanisch verzinkt

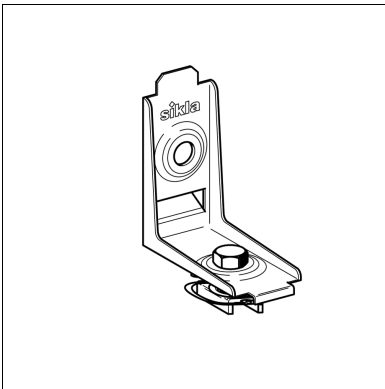

Typ	G [kg]	Verp. [Stück]	Artikel- Nr.
CC 27-90°	0,09	50	<b>195772</b>
CC 27-90° W	0,07	50	<b>195789</b>