

MH 27

Schienenflansch MOF 27

Gruppe: 2753

Einsatz

Der Schienenflansch dient zur Herstellung von Traversen zwischen zwei Montageschienen oder als Basis für eine einarmige Auskrägung. Geeignet für Montageschienen MS 27/15 und 27/25.

Hinweis: Bei der Montage der Variante MH als einarmige Auskrägung ist auf eine gute Abstützung der Montageschiene zu achten. Bei Zuglast F_z am Schienenschlitz ist die Schraube zu versetzen.

Lieferumfang

Komplett vormontiert.

Montage

Montageschiene in U-Profil einlegen. Gewindeplatte durch Druck auf den Schraubenkopf einklicken und mit 10 Nm festziehen.

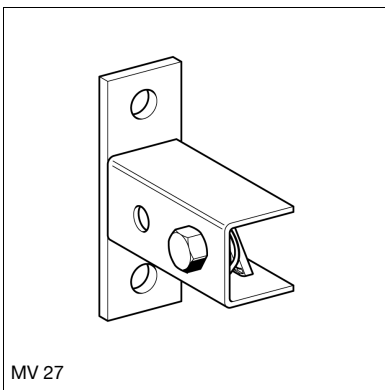

MV 27

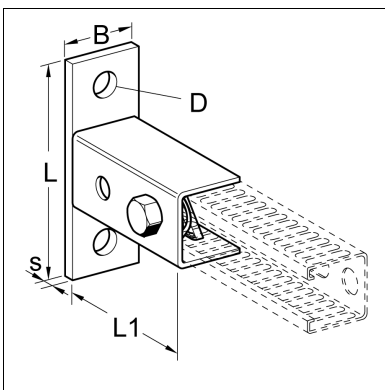
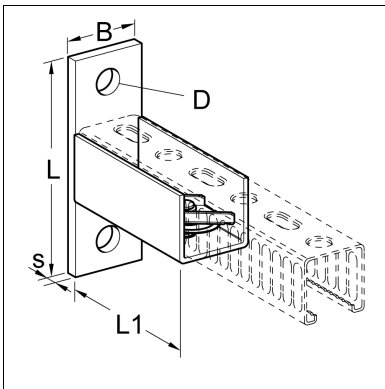

Technische Daten

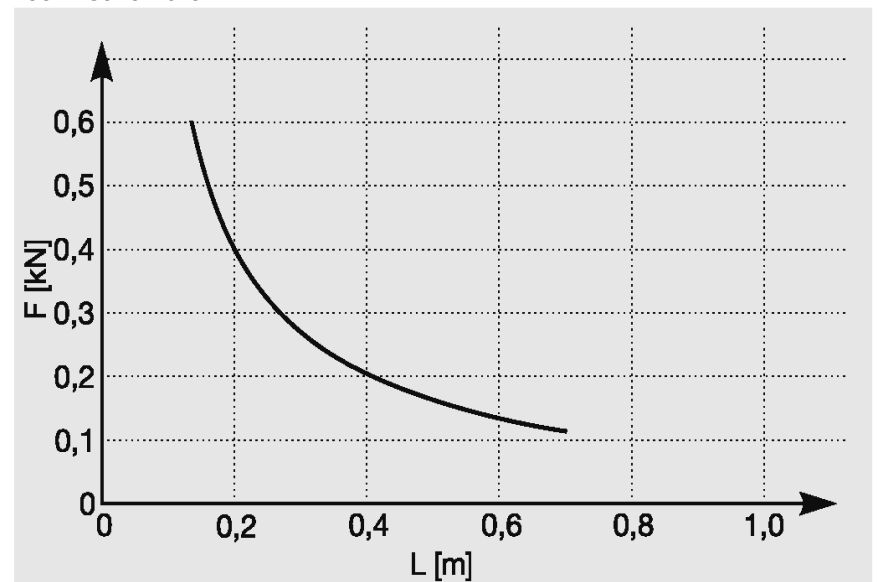

zul. Ankerlasten sind zu berücksichtigen

Max. zul. Last bei Deckenmontage in vertikaler Richtung: 0,8 kN

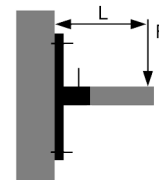

Material: Stahl, galvanisch verzinkt

Typ	Wandplatte [mm]	D [mm]	L1 [mm]	G [kg]	Verp. [Stück]	Artikel-Nr.
MH 27	88 x 30 x 5	9	70	0,20	25	198858
MV 27	88 x 30 x 5	9	70	0,20	25	198865