

### Block PB 27

Gruppe: 2760

#### Einsatz

Schnellmontagesystem zur rationellen Befestigung von Rohrschellen und anderen Bauteilen an Sikla Montageschienen MS 27.

- ◆ Zeitvorteil durch vorgefertigten Block anstelle von zwei Einzelteilen.
- ◆ Auch in senkrechten Montageschienen selbsthaltend durch Federwirkung; gleichzeitig aber von Hand verschiebbar.
- ◆ Anschluss durch Nutstifte PNS, Gewindestifte, Schrauben oder andere Bauteile mit Gewindeansatz.

#### Lieferumfang

Block komplett vormontiert.

#### Montage

Block auf Montageschiene stecken; durch Rechtsdrehung rastet die Hakenkopfgewindeplatte in Anschlagstellung ein, Mutter oder anderes Bauteil anschließend mit 10 Nm festziehen - fertig!

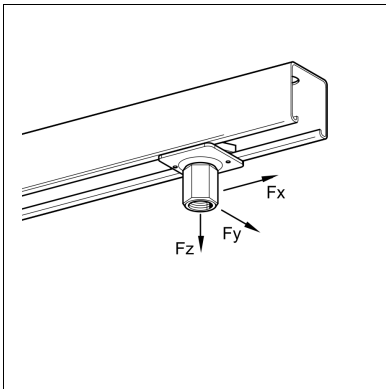

#### Technische Daten

Fz = 1,5 kN

Fx = 0,8 kN

Material: Stahl, galvanisch verzinkt

Typ	G [kg]	Verp. [Stück]	Artikel- Nr.
M8	0,01	100	<b>195932</b>
M10	0,01	100	<b>117357</b>